

# Руководство по эксплуатации

Подвесной преобразователь давления  
с керамической измерительной  
ячейкой

## VEGAWELL 52

4 ... 20 mA/HART



Document ID: 36785



# VEGA

## Содержание

<b>1</b>	<b>О данном документе.....</b>	<b>4</b>
1.1	Функция .....	4
1.2	Целевая группа.....	4
1.3	Используемые символы.....	4
<b>2</b>	<b>В целях безопасности.....</b>	<b>6</b>
2.1	Требования к персоналу .....	6
2.2	Надлежащее применение .....	6
2.3	Предупреждение о неправильном применении .....	6
2.4	Общие указания по безопасности .....	6
2.5	Маркировка безопасности на устройстве .....	7
2.6	Соответствие ЕС .....	7
2.7	Рекомендации NAMUR .....	7
2.8	Монтаж и эксплуатация в США и Канаде .....	7
2.9	Экологическая безопасность.....	8
<b>3</b>	<b>Описание изделия .....</b>	<b>9</b>
3.1	Структура .....	9
3.2	Принцип работы .....	10
3.3	Настройка.....	11
3.4	Упаковка, транспортировка и хранение.....	11
3.5	Принадлежности и запасные части.....	12
<b>4</b>	<b>Монтаж .....</b>	<b>14</b>
4.1	Общие указания.....	14
4.2	Монтаж прибора с натяжным зажимом .....	15
4.3	Монтаж с резьбовым соединением несущего кабеля.....	16
4.4	Порядок монтажа с резьбовым штуцером или корпусом .....	17
<b>5</b>	<b>Подключение к источнику питания.....</b>	<b>18</b>
5.1	Подготовка к подключению .....	18
5.2	Порядок подключения .....	20
5.3	Схема подключения .....	21
5.4	Фаза включения.....	22
<b>6</b>	<b>Пуск в эксплуатацию с VEGADIS 82.....</b>	<b>24</b>
6.1	Принцип работы и подключение .....	24
6.2	Устанавливаемые параметры .....	24
6.3	Порядок начальной установки .....	25
<b>7</b>	<b>Начальная установка с помощью PACTware .....</b>	<b>26</b>
7.1	Подключение ПК .....	26
7.2	Параметрирование с помощью PACTware .....	27
7.3	Сохранение данных параметрирования .....	28
<b>8</b>	<b>Обслуживание и устранение неисправностей .....</b>	<b>29</b>
8.1	Содержание в исправности .....	29
8.2	Устранение неисправностей .....	29
8.3	Укорачивание несущего кабеля .....	30
8.4	Укорачивание несущего кабеля - исполнение с корпусом.....	31
8.5	Действия при необходимости ремонта .....	32
<b>9</b>	<b>Демонтаж.....</b>	<b>33</b>

9.1	Порядок демонтажа .....	33
9.2	Утилизация .....	33
<b>10</b>	<b>Приложение .....</b>	<b>34</b>
10.1	Технические данные .....	34
10.2	Размеры .....	40
10.3	Защита прав на интеллектуальную собственность.....	41

**Указания по безопасности для Ex-зон**

Для Ex-применений следует соблюдать специальные указания по безопасности, которые прилагаются к каждому устройству в Ex-исполнении и являются составной частью данного руководства по эксплуатации.

Редакция:2017-09-28

## 1 О данном документе

### 1.1 Функция

Данное руководство содержит необходимую информацию для монтажа, подключения и начальной установки устройства, а также важные указания по обслуживанию, устранению неисправностей, замены частей и безопасности пользователя. Перед пуском устройства в эксплуатацию прочитайте руководство по эксплуатации и храните его поблизости от устройства как составную часть устройства, доступную в любой момент.

### 1.2 Целевая группа

Данное руководство по эксплуатации предназначено для обученного персонала. При работе персонал должен иметь и исполнять изложенные здесь инструкции.

### 1.3 Используемые символы



#### ID документа

Этот символ на титульном листе данного руководства обозначает идентификационный номер документа. Данный документ можно загрузить посредством ввода ID документа на [www.vega.com](http://www.vega.com).



#### Информация, указания, рекомендации

Символ обозначает дополнительную полезную информацию.



**Осторожно:** Несоблюдение данной инструкции может привести к неисправности или сбою в работе.



**Предупреждение:** Несоблюдение данной инструкции может нанести вред персоналу и/или привести к повреждению прибора.



**Опасно:** Несоблюдение данной инструкции может привести к серьезному травмированию персонала и/или разрушению прибора.



#### Применения Ex

Символ обозначает специальные инструкции для применений во взрывоопасных зонах.



#### Применения SIL

Этот символ обозначает указания по функциональной безопасности, которые должны соблюдаться при применениях, связанных с безопасностью.



#### Список

Ненумерованный список не подразумевает определенного порядка действий.



#### Действие

Стрелка обозначает отдельное действие.



#### Порядок действий

Нумерованный список подразумевает определенный порядок действий.

**Утилизация батареи**

Этот символ обозначает особые указания по утилизации батарей и аккумуляторов.

## 2 В целях безопасности

### 2.1 Требования к персоналу

Данное руководство предназначено только для обученного и допущенного к работе с прибором персонала.

При работе на устройстве и с устройством необходимо всегда носить требуемые средства индивидуальной защиты.

### 2.2 Надлежащее применение

Преобразователь давления VEGAWELL 52 предназначен для измерения уровня заполнения и высоты столба жидкости.

Область применения см. в гл. "Описание".

Эксплуатационная безопасность устройства обеспечивается только при надлежащем применении в соответствии с данными, приведенными в руководстве по эксплуатации и дополнительных инструкциях.

Для обеспечения безопасности и соблюдения гарантийных обязательств, любое вмешательство, помимо мер, описанных в данном руководстве, может осуществляться только персоналом, уполномоченным изготовителем. Самовольные переделки или изменения категорически запрещены.

### 2.3 Предупреждение о неправильном применении

Не соответствующее требованиям или назначению использование устройства может привести к связанным с применением опасностям, например, к переполнению емкости или повреждению компонентов установки из-за неправильного монтажа или настройки, вследствие чего может быть нанесен ущерб персоналу, оборудованию или окружающей среде, а также защитным свойствам прибора.

### 2.4 Общие указания по безопасности

Устройство соответствует современному уровню техники с учетом общепринятых требований и норм. Устройство разрешается эксплуатировать только в исправном и технически безопасном состоянии. Ответственность за безаварийную эксплуатацию лежит на лице, эксплуатирующем устройство. При применении в агрессивных или коррозионных средах, где сбой устройства может привести к опасности, лицо, эксплуатирующее устройство, должно соответствующими мерами убедиться в правильной работе устройства.

Лицо, эксплуатирующее устройство, также несет ответственность за соответствие техники безопасности действующим и вновь устанавливаемым нормам в течение всего срока эксплуатации.

При эксплуатации необходимо соблюдать изложенные в данном руководстве указания по безопасности, действующие

требования к монтажу электрооборудования, а также нормы и условия техники безопасности.

Для обеспечения безопасности и соблюдения гарантийных обязательств, любое вмешательство, помимо мер, описанных в данном руководстве, может осуществляться только персоналом, уполномоченным изготовителем. Самовольные переделки или изменения категорически запрещены. Из соображений безопасности, могут применяться только указанные производителем принадлежности.

Для исключения опасностей, следует соблюдать нанесенные на устройство маркировки и указания по безопасности, сверяясь относительно их значения с этим руководством по эксплуатации.

## 2.5 Маркировка безопасности на устройстве

Следует соблюдать нанесенные на устройство обозначения и рекомендации по безопасности.

## 2.6 Соответствие ЕС

Устройство выполняет требования соответствующих директив Европейского союза, что подтверждено испытаниями и нанесением знака CE.

Декларацию соответствия можно загрузить с нашей домашней страницы "[www.vega.com](http://www.vega.com)".

## 2.7 Рекомендации NAMUR

Объединение NAMUR представляет интересы автоматизации промышленных технологических процессов в Германии. Основные задачи деятельности объединения - стандартизация и установление требований к новым устройствам, системам и технологиям. Выпущенные Рекомендации NAMUR (NE) действуют как стандарты в сфере промышленного приборного обеспечения.

Устройство выполняет требования следующих Рекомендаций NAMUR:

- NE 21 – Электромагнитная совместимость оборудования
- NE 43 – Уровень сигнала для информации об отказе измерительных преобразователей
- NE 53 – Совместимость промышленных приборов и компонентов индикации/настройки

## 2.8 Монтаж и эксплуатация в США и Канаде

Это указание действует исключительно для США и Канады, поэтому соответствующий текст ниже дан только на английском языке.

Installations in the US shall comply with the relevant requirements of the National Electrical Code (ANSI/NFPA 70).

Installations in Canada shall comply with the relevant requirements of the Canadian Electrical Code

## 2.9 Экологическая безопасность

Защита окружающей среды является одной из наших важнейших задач. Принятая на нашем предприятии система экологического контроля сертифицирована в соответствии с DIN EN ISO 14001 и обеспечивает постоянное совершенствование комплекса мер по защите окружающей среды.

Защите окружающей среды будет способствовать соблюдение рекомендаций, изложенных в следующих разделах данного руководства:

- Глава "Упаковка, транспортировка и хранение"
- Глава "Утилизация"

### 3 Описание изделия

#### 3.1 Структура

##### Комплект поставки

Комплект поставки включает:

- Преобразователь давления VEGAWELL 52 с несущим кабелем
- Опция: натяжной зажим, резьбовое соединение несущего кабеля или корпус с резьбой
- Документация
  - Данное руководство по эксплуатации
  - Свидетельство о проверке
  - Дополнительная инструкция "Очистка питьевой воды" (вариант)
  - "Указания по безопасности" (для Ex-исполнений)
  - При необходимости, прочая документация

##### Компоненты

Основными компонентами VEGAWELL 52 с несущим кабелем являются:

- Чувствительный элемент
- Несущий кабель
- Опция: крепежный элемент или корпус с резьбой

Компоненты могут иметь различное исполнение.



Рис. 1: Пример VEGAWELL 52

- 1 Чувствительный элемент
- 2 Несущий кабель

##### Типовой шильдик

Типовой шильдик содержит важные данные для идентификации и применения прибора:

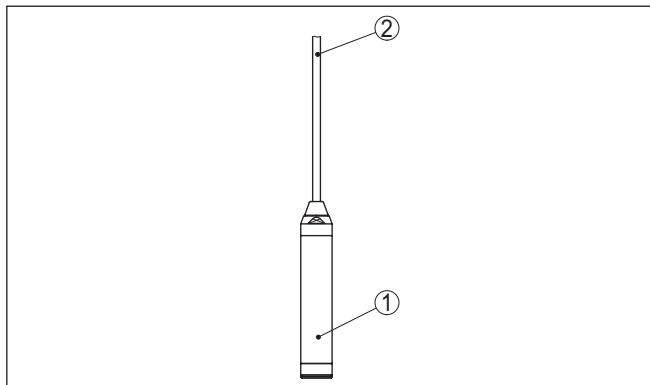

Рис. 2: Данные на типовом шильдике (пример)

- 1 Тип устройства
- 2 Код изделия
- 3 Сертификация
- 4 Температура процесса
- 5 Выход сигнала/Рабочее напряжение
- 6 Материалы чувствительного элемента/ измерительной ячейки/ уплотнения измерительной ячейки/ соединительного кабеля
- 7 Диапазон измерения
- 8 Длина кабеля
- 9 Номер заказа
- 10 Степень защиты
- 11 Серийный номер устройства
- 12 Назначение соединительного кабеля для температуры
- 13 Идент. номера документации
- 14 Назначение соединительного кабеля для уровня

На сайте [www.vega.com](http://www.vega.com) через меню "VEGA Tools" и "Instrument search" по серийному номеру можно узнать спецификацию устройства при его поставке. Серийный номер также находится внутри устройства.

## 3.2 Принцип работы

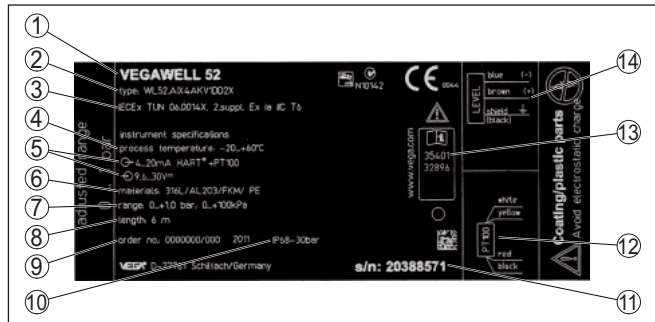
### Область применения

Преобразователь давления VEGAWELL 52 предназначен для непрерывного измерения уровня жидкостей в водоснабжении/ водоочистке, в глубоких колодцах, а также в кораблестроении.

### Принцип действия

Измерительная ячейка CERTEC® имеет прочную керамическую мембрану. Под действием гидростатического давления на мембрану изменяется емкость измерительной ячейки. Это изменение преобразуется в соответствующий выходной сигнал.

### Принцип уплотнения

Измерительная ячейка CERTEC® стандартно имеет одно утопленное боковое уплотнение.

У устройств с двойным уплотнением имеется дополнительное уплотнение спереди.



Рис. 3: Встроенная заподлицо измерительная ячейка CERTEC® с двойным уплотнением

- 1 Корпус датчика
- 2 Измерительная ячейка
- 3 Боковое уплотнение для измерительной ячейки
- 4 Дополнительное уплотнение спереди для измерительной ячейки
- 5 Мембрана

## Питание

Двухпроводная электроника 4 ... 20 mA/HART для подачи питания и передачи измеренных значений по одному и тому же кабелю.

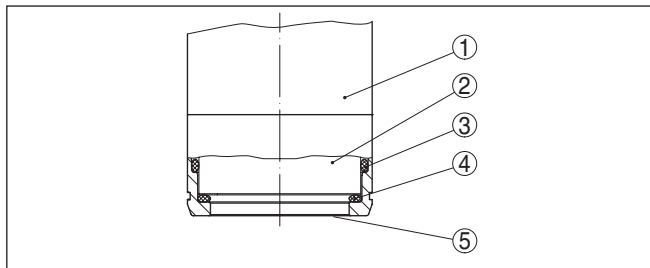
Напряжение питания см. п. "Технические данные".

## 3.3 Настройка

Настройка устройства может выполняться с помощью следующих средств:

- Выносной блок индикации и настройки VEGADIS 82
- Персональный компьютер с программным обеспечением для настройки, соответствующим стандарту FDT/DTM, например PACTware
- Манипулятор HART

Способ настройки и объем настроечных функций зависит от выбранного средства настройки. Установленные параметры сохраняются в памяти датчика, а при настройке с помощью ПК и ПО PACTware - также в памяти компьютера.

## 3.4 Упаковка, транспортировка и хранение

### Упаковка

Прибор поставляется в упаковке, обеспечивающей его защиту во время транспортировки. Соответствие упаковки обычным транспортным требованиям проверено согласно ISO 4180.

Упаковка прибора в стандартном исполнении состоит из экологически чистого и поддающегося переработке картона. Для упаковки приборов в специальном исполнении также применяются пенополиэтилен и полиэтиленовая пленка, которые можно утилизировать на специальных перерабатывающих предприятиях.

<b>Транспортировка</b>	Транспортировка должна выполняться в соответствии с указаниями на транспортной упаковке. Несоблюдение таких указаний может привести к повреждению прибора.
<b>Осмотр после транспортировки</b>	При получении доставленное оборудование должно быть незамедлительно проверено в отношении комплектности и отсутствия транспортных повреждений. Установленные транспортные повреждения и скрытые недостатки должны быть оформлены в соответствующем порядке.
<b>Хранение</b>	<p>До монтажа упаковки должны храниться в закрытом виде и с учетом имеющейся маркировки складирования и хранения.</p> <p>Если нет иных указаний, необходимо соблюдать следующие условия хранения:</p> <ul style="list-style-type: none"> <li>● Не хранить на открытом воздухе</li> <li>● Хранить в сухом месте при отсутствии пыли</li> <li>● Не подвергать воздействию агрессивных сред</li> <li>● Защитить от солнечных лучей</li> <li>● Избегать механических ударов</li> </ul>
<b>Температура хранения и транспортировки</b>	<ul style="list-style-type: none"> <li>● Температура хранения и транспортировки: см. "Приложение - Технические данные - Условия окружающей среды"</li> <li>● Относительная влажность воздуха 20 ... 85 %</li> </ul>
<b>Подъем и переноска</b>	При весе устройств свыше 18 кг (39.68 lbs), для подъема и переноски следует применять предназначенные и разрешенные для этого приспособления.

### 3.5 Принадлежности и запасные части

<b>VEGACONNECT</b>	<p>Интерфейсный адаптер VEGACONNECT предназначен для подключения приборов к интерфейсу USB персонального компьютера. Для параметрирования необходимо программное обеспечение для настройки, например, PACTware и VEGA-DTM.</p> <p>Дальнейшую информацию см. в Руководстве по эксплуатации "Интерфейсный адаптер VEGACONNECT" (Идент. номер документа 32628).</p>
<b>VEGADIS 82</b>	<p>VEGADIS 82 предназначен для индикации измеренных значений и настройки датчиков с протоколом HART. Выносной блок индикации и настройки подключается в линию сигнала 4 ... 20 mA/HART.</p> <p>Дальнейшую информацию см. в Руководстве по эксплуатации "VEGADIS 82" (Идент. номер документа 45300).</p>
<b>Держатель измерительного устройства</b>	Держатель измерительного прибора предназначен для монтажа преобразователей давления VEGABAR серии 80 и преобразователя давления VEGAWELL 52 на стене или трубе. В комплекте держателя имеются адаптеры для различных диаметров прибора. Материал - нержавеющая сталь 316L.

Дальнейшую информацию см. в инструкции "*Монтажные принадлежности для преобразователей давления*" (Документ-ID 43478).

**Монтажный кронштейн** Прочный и выдерживающий большую нагрузку монтажный уголок из нержавеющей стали 1.4301/304 предназначен для настенного монтажа приборов VEGA. Поставляется в комплекте с необходимыми крепежными материалами.

## 4 Монтаж

### 4.1 Общие указания

#### Применимость при данных условиях процесса

Части устройства, контактирующие с измеряемой средой, а именно: чувствительный элемент, уплотнение и присоединение, - должны быть применимы при данных условиях процесса. Необходимо учитывать давление процесса, температуру процесса и химические свойства среды.

Соответствующие данные см. в гл. "Технические данные" или на типовом шильдике.

#### Пригодность для условий окружающей среды

Устройство件годно для нормальных и дополнительных условий окружающей среды согласно DIN/EN/IEC/ANSI/ISA/UL/CSA 61010-1.

#### Транспортная и монтажная защита

VEGAWELL 52 поставляется с защитным колпачком или транспортной и монтажной защитой (в зависимости от исполнения чувствительного элемента).



Рис. 4: VEGAWELL 52, транспортная и монтажная защита

- 1 Чувствительный элемент
- 2 Транспортная и монтажная защита

После монтажа устройства и перед его пуском в эксплуатацию эту защиту нужно удалить.

На незначительно загрязненных измерительных средах транспортная и монтажная защита может оставаться на датчике при эксплуатации как защита от ударов.

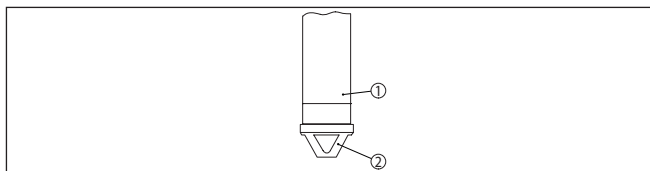
#### Монтажная позиция

Боковые движения чувствительного элемента могут привести к ошибкам измерения. Поэтому рекомендуется монтировать прибор в спокойной зоне или в подходящей защитной трубе.

#### Выравнивание давления

В несущем кабеле имеется капилляр для выравнивания атмосферного давления. Поэтому конец кабеля должен быть выведен в сухое место или в подходящий клеммный корпус, например: VEGABOX 03 или VEGADIS 82.

## Пример монтажа



Рис. 5: Пример монтажа: VEGAWELL 52 в открытом бассейне, с корпусом для выравнивания давления VEGABOX 03

## 4.2 Монтаж прибора с натяжным зажимом

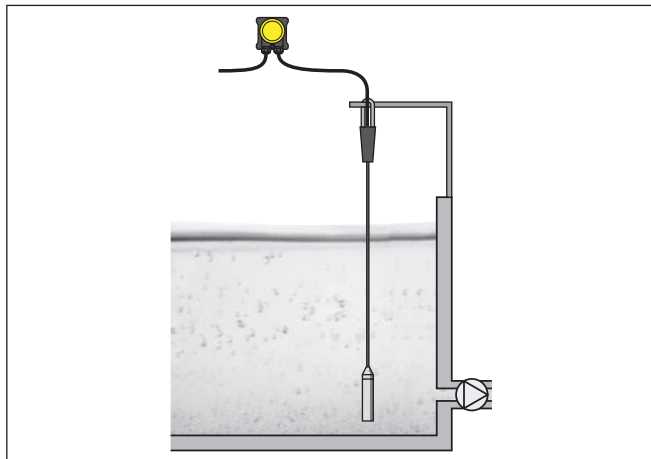

Рис. 6: Натяжной зажим

- 1 Несущий кабель
- 2 Отверстие для подвески
- 3 Планки зажима

Для монтажа VEGAWELL 52 с натяжным зажимом выполнить следующее:

1. Подвесить зажим на подходящем крючке на стене
2. Опустить VEGAWELL 52 на желаемую высоту измерения
3. Планки зажима сдвинуть вверх и вставить между ними несущий кабель
4. Удерживая несущий кабель, сдвинуть планки зажима вниз и зафиксировать легким ударом

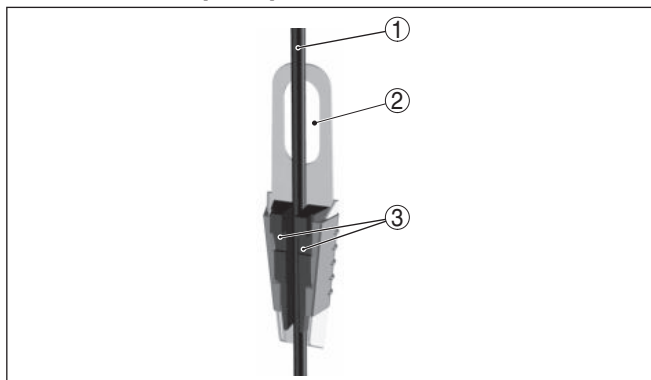
Для демонтажа выполнить описанные выше действия в обратном порядке.

### 4.3 Монтаж с резьбовым соединением несущего кабеля



Рис. 7: Конструкция резьбового соединения несущего кабеля

- 1 Несущий кабель
- 2 Уплотнительный винт
- 3 Конусная втулка
- 4 Уплотнительный конус
- 5 Резьбовое соединение несущего кабеля
- 6 Уплотнение

Для монтажа VEGAWELL 52 с резьбовым соединением несущего кабеля выполнить следующее:

1. Приварить штуцер к перекрытию емкости
2. Через боковой приварной штуцер G1½ или 1½ NPT опустить VEGAWELL 52 на требуемую высоту
3. Несущий кабель вставить снизу в открытое резьбовое соединение
4. Уплотнительный конус и конусную втулку надеть на несущий кабель и зафиксировать, затянув рукой уплотнительный винт.
5. Соединение вернуть в патрубок, затянуть ключом SW 30, после чего затянуть уплотнительный винт ключом SW 19.

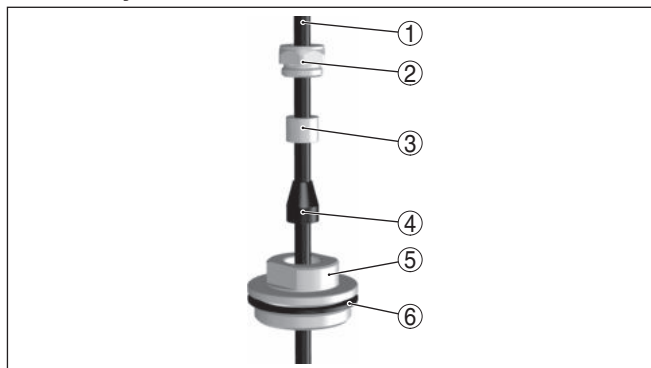
Для корректировки высоты:

1. Ключом SW 19 ослабить уплотнительный винт
2. Уплотнительный конус и конусную втулку переместить на желаемую позицию на кабеле.
3. Снова затянуть уплотнительный винт

Для демонтажа выполнить описанные выше действия в обратном порядке.

#### 4.4 Порядок монтажа с резьбовым штуцером или корпусом



Рис. 8: Пластиковый корпус

- 1 Корпус
- 2 Уплотнение
- 3 Резьба для ввертывания

##### Монтаж на емкости

Для монтажа VEGAWELL 52 выполнить следующее:

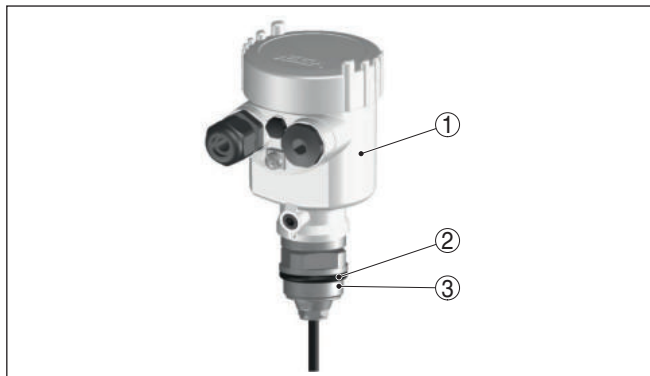
1. Штуцер G1½ A или 1½ NPT приварить к крыше емкости
2. Чувствительный элемент продвинуть через приварной штуцер
3. Резьбу с уплотнением ввернуть в штуцер и затянуть ключом SW 46<sup>1)</sup>

Для демонтажа выполнить описанные выше действия в обратном порядке.

##### Монтаж на бассейне

Для монтажа VEGAWELL 52 выполнить следующее:

1. Монтажный кронштейн закрепить на желаемой высоте на стенке бассейна
2. Чувствительный элемент провести через отверстие монтажного уголка и контргайку
3. Ключом SW 46 затянуть контргайку на резьбе.

<sup>1)</sup> При резьбе 1½ NPT, уплотнить стойким материалом.

## 5 Подключение к источнику питания

### 5.1 Подготовка к подключению

#### Указания по безопасности

Открывайте устройство только в состоянии без электрического напряжения.

Прибор оснащен встроенной защитой от перенапряжений.

- Тип V63-48 (применяется в VEGAWELL 52 с пластиковым корпусом) или
- Тип USB 62-36G.X (монтируется в отдельном корпусе)

#### Соблюдение указаний по безопасности для Ех-применений



Для применения во взрывоопасных зонах должны соблюдаться соответствующие нормы и условия сертификатов соответствия и утверждения типа датчиков и источников питания.

#### Выбор источника питания

Подача питания и передача токового сигнала осуществляются по одному и тому же двухпроводному кабелю. Диапазон напряжения питания может различаться в зависимости от исполнения устройства.

Напряжение питания см. п. "Технические данные".

Должна быть предусмотрена безопасная развязка цепи питания от цепей тока сети по DIN EN 61140 VDE 0140-1.

Данное требование выполняется при использовании источников питания VEGATRENN 149AEx, VEGASTAB 690, VEGADIS 371, а также всех устройств VEGAMET. При применении одного из этих устройств обеспечивается защита VEGAWELL 52 по классу III.

Следует учитывать следующие дополнительные влияния на рабочее напряжение:

- Возможность уменьшения выходного напряжения источника питания под номинальной нагрузкой (при токе датчика в состоянии отказа 20,5 mA или 22 mA)
- Влияние дополнительных устройств в токовой цепи (см. значения нагрузки в гл. "Технические данные")

#### Выбор монтажного кабеля

Устройство подключается посредством стандартного двухпроводного монтажного кабеля без экрана. В случае возможности электромагнитных помех выше контрольных значений по EN 61326 для промышленных зон, рекомендуется использовать экранированный кабель.

Применяемый кабель должен проявлять требуемую термостойкость и пожарную безопасность для максимальной возможной температуры окружающей среды.

Использовать кабель круглого сечения. Внешний диаметр кабеля 5 ... 9 мм (0.2 ... 0.35 in) обеспечивает уплотнительный эффект кабельного ввода. При применении кабеля другого сечения или диаметра, необходимо заменить уплотнение кабельного ввода или использовать подходящий кабельный ввод.

Для работы в многоточечном режиме HART рекомендуется использовать экранированный кабель.



Рис. 9: Подключение VEGAWELL 52 к источнику питания

- 1 Прямое подключение
- 2 Подключение через VEGABOX 03
- 3 Подключение через корпус

**Экранирование кабеля и заземление**

Если требуется экранированный кабель, мы рекомендуем подключить кабельный экран к потенциалу земли с обеих сторон. В соединительном корпусе датчика или в VEGABOX 03 экран должен быть подключен прямо к внутренней клемме заземления. Внешняя клемма заземления на корпусе должна быть низкоомно соединена с потенциалом земли.

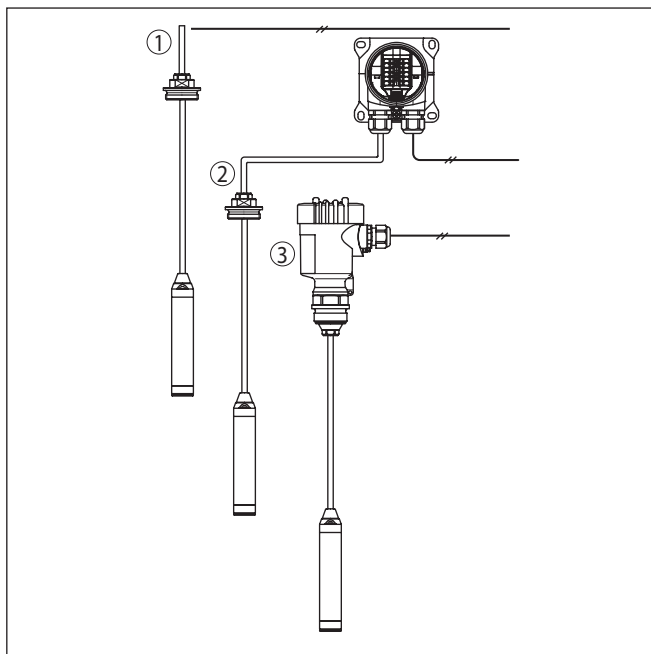

Для Ex-установок заземление выполняется согласно правилам монтажа электроустановок.

Для гальванических установок, а также для емкостей с катодной коррозионной защитой, следует учитывать существование значительных разностей потенциалов. При двустороннем заземлении экрана это может привести к недопустимо высоким токам экрана.



**Информация:**

Металлические части устройства (присоединение, чувствительный элемент, концентрическая труба и т.д.) имеют токопроводящее соединение с внутренней и внешней клеммами заземления на корпусе. Это соединение существует или непосредственно металлически, или, в случае устройства

с выносной электроникой, через экран специального соединительного кабеля.

Данные по соединениям потенциалов внутри устройства см. в гл. "Технические данные".

## 5.2 Порядок подключения

### Прямое подключение

Выполнить следующее:

1. Несущий кабель проложить до места подключения.<sup>2)</sup>
2. Провода подключить к контактам согласно схеме подключения.

### Подключение через VEGABOX 02 или VEGABOX 03

Подключите VEGAWELL 52 к VEGABOX согласно описанию в руководстве по эксплуатации.

### Подключение через корпус

Выполнить следующее:

1. Отвинтить крышку корпуса.
2. Вынуть заглушку и ввести кабель в кабельный ввод в пластиковом корпусе.
3. С помощью отвертки ослабить винтовые контакты.
4. Провода вставить в открытые контакты в соответствии со схемой подключения.
5. С помощью отвертки снова затянуть винтовые контакты.
6. Слегка потянув за провода, проверить надежность их закрепления в контактах
7. Туго затянуть гайку кабельного ввода. Уплотнительное кольцо должно полностью облегать кабель.
8. Снова завинтить крышку корпуса.

Электрическое подключение выполнено.

<sup>2)</sup> Прибор изготавливается с несущим кабелем. Если несущий кабель на месте нужно укоротить, то после укорачивания на него нужно снова прикрепить типовой шильдик.

### 5.3 Схема подключения

#### Прямое подключение



Рис. 10: Назначение проводов несущего кабеля

- 1 Голубой (-): к источнику питания или системе формирования сигнала
- 2 Коричневый (+): к источнику питания или системе формирования сигнала
- 3 Экранирование
- 4 Капилляр для выравнивания давления с фильтрующим элементом

#### Подключение через VEGABOX 03

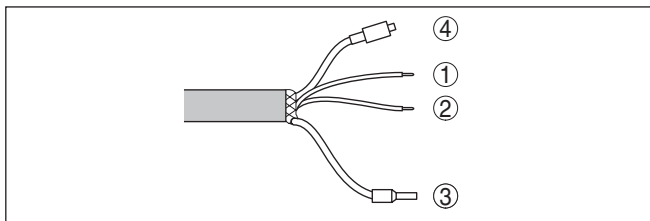

Рис. 11: Схема подключения VEGAWELL 52 для 4 ... 20 mA, 4 ... 20 mA/HART

- 1 К датчику
- 2 К источнику питания или системе формирования сигнала
- 3 Экранирование<sup>3)</sup>

Номер провода	Цвет проводов/полярность	Клемма
1	Коричневый (+)	1
2	Голубой (-)	2
	Экранирование	Заземление

<sup>3)</sup> Экран подключить к клемме заземления. Клемму заземления на внешней стороне корпуса соединить с "землей" в соответствии с действующими нормами. Обе клеммы гальванически связаны.

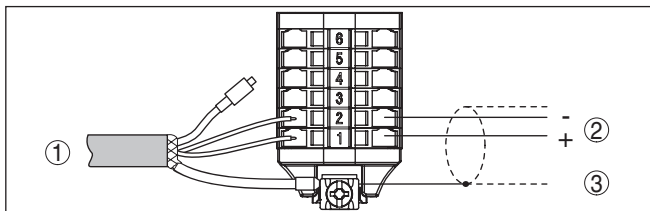
### Подключение через корпус



Рис. 12: Схема подключения (через корпус)

1 К источнику питания или системе формирования сигнала

### Подключение через VEGADIS 82

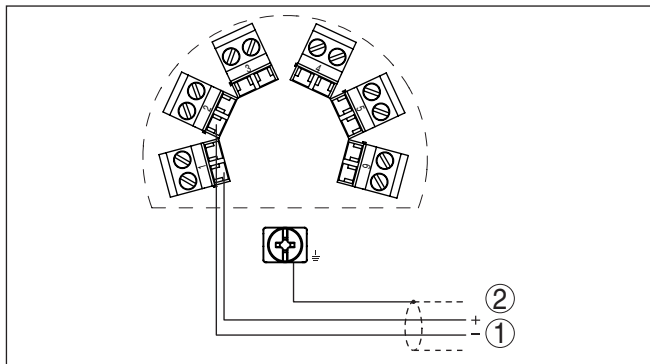

Рис. 13: Схема подключения VEGAWELL 52 4 ... 20 mA/HART

- 1 К датчику
- 2 Переключатель для коммуникационного сопротивления (on = активировано, off = деактивировано)
- 3 Клемма для подключения экрана кабеля
- 4 К источнику питания

Номер провода	Цвет проводов/полярность	Клемма VEGADIS 82
1	Коричневый (+)	1
2	Голубой (-)	2
	Экранирование	Клемма заземления

## 5.4 Фаза включения

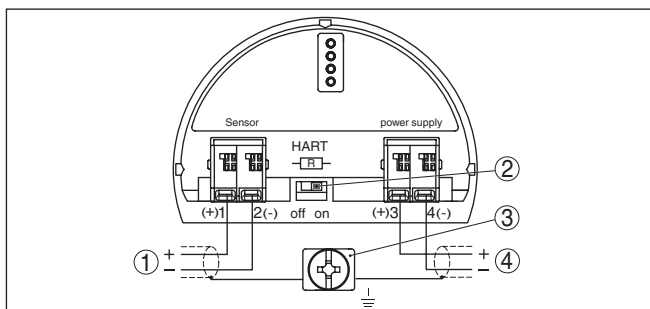
После подключения VEGAWELL 52 к источнику питания или после восстановления напряжения выполняется самопроверка прибора:

- Внутренняя проверка электроники
- Скачок выхода 4 ... 20 mA до значения отказа

По истечении времени пуска (данные см. в гл. "*Технические данные*") устройство выдает выходной сигнал 4 ... 20 mA. Значение соответствует текущему уровню и уже выполненным установкам, например заводской установке.

## 6 Пуск в эксплуатацию с VEGADIS 82

### 6.1 Принцип работы и подключение

Устройство VEGADIS 82 является выносным блоком индикации и настройки, без дополнительного вспомогательного питания.

Устройство предназначено для индикации измеренных значений и настройки датчиков с протоколом HART. Устройство подключается в любом месте прямо в сигнальную линию 4 ... 20 mA. Дополнительный источник питания не требуется.



Рис. 14: Подключение VEGADIS 82 к датчику, настройка через модуль индикации и настройки

- 1 Датчик
- 2 VEGADIS 82
- 3 Питание/Выход сигнала

### 6.2 Устанавливаемые параметры

**Главное меню:** базовая установка, диагностика, сервис, инфо

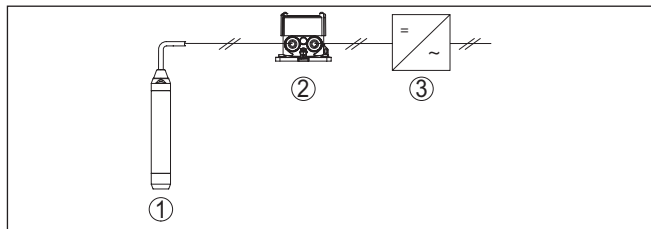
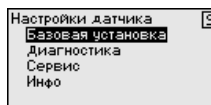

**Базовая установка:** установки, например, коррекции положения, рабочего диапазона, демпфирования

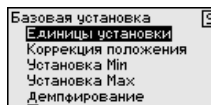

**Диагностика:** сведения, например статус устройства и пиковые значения

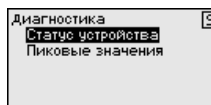

**Сервис:** Сброс

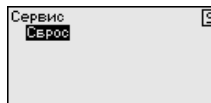

**Инфо:** индикация типа устройства и серийного номера

Тип датчика	VEGAWELL 52
Серийный номер	26064919

### 6.3 Порядок начальной установки

Подробное описание процедуры настройки для VEGAWELL 52 см. в руководстве по эксплуатации "VEGADIS 82 - 4 ... 20 mA/HART".

## 7 Начальная установка с помощью PACTware

### 7.1 Подключение ПК

Подключение ПК к сигнальному кабелю



Рис. 15: Подключение ПК к VEGABOX 03 или коммуникационному сопротивлению

- 1 ПК с ПО PACTware
- 2 Интерфейс USB
- 3 VEGACONNECT
- 4 Коммуникационное сопротивление 250  $\Omega$
- 5 Источник питания

Требуемые компоненты:

- VEGAWELL 52
- ПК с PACTware и подходящим VEGA-DTM
- VEGACONNECT с адаптерным кабелем HART
- Сопротивление HART прилб. 250  $\Omega$
- Источник питания

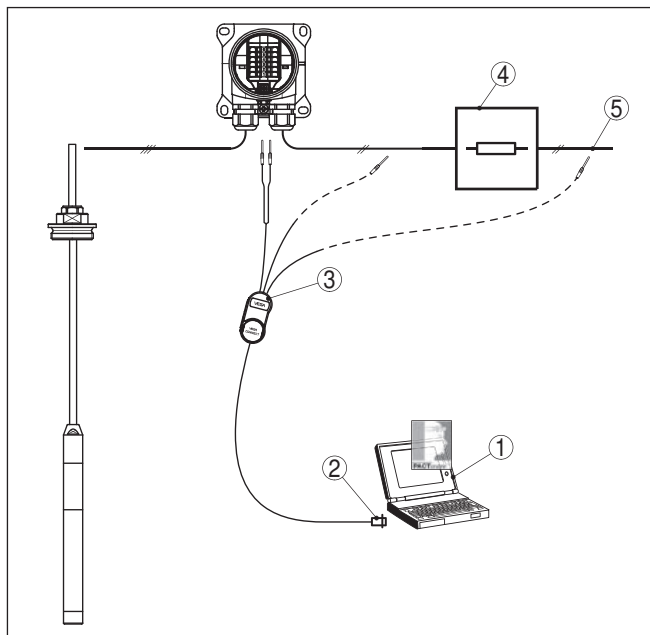

#### Примечание:

Для источников питания со встроенным сопротивлением HART (внутреннее сопротивление прилб. 250  $\Omega$ ), например: VEGATRENN 149A, VEGADIS 371, VEGAMET 381/391/624/625, VEGASCAN 693 - дополнительное внешнее сопротивление не требуется. В этом случае VEGACONNECT может быть подключен параллельно линии 4 ... 20 mA.

Условия

## 7.2 Параметрирование с помощью PACTware

Параметрирование устройства может выполняться с помощью персонального компьютера с программным обеспечением для настройки PACTware с интегрированными в него драйверами устройства (DTM) по стандарту FDT. В состав Коллекции DTM вместе со всеми имеющимися DTM включается текущая версия PACTware. Драйверы DTM могут интегрироваться и в другие программные оболочки, соответствующие стандарту FDT.



**Примечание:**

Для обеспечения поддержки всех функций устройства необходимо использовать последнюю версию Коллекции DTM. Однако следует учитывать, что не все описанные функции могут быть доступны в случае старой версии программного обеспечения самого устройства. Новую версию программного обеспечения устройства можно загрузить с нашей домашней страницы в Интернете. Описание процедуры обновления ПО устройства также доступно через Интернет.

Параметрирование с помощью "Коллекции DTM/PACTware" описано в соответствующем руководстве, которое поставляется вместе с Коллекцией DTM, а также может быть загружено с нашей домашней страницы. Подробную информацию см. в онлайн-овой справке PACTware и DTM.



Рис. 16: Вид DTM (пример)

**Стандартная версия/  
Полная версия**

Все DTM устройств поставляются в двух версиях: бесплатной стандартной и платной полной версии. В стандартной версии имеются все функции для полной начальной установки, помощник создания проектов, функции сохранения/печати проектов, функции импорта/экспорта.

Полная версия имеет расширенные возможности печати проектов и функцию сохранения измеренных значений и эхо-кривых. В полную версию также включена программа расчета резервуара и мультивьюер для индикации и анализа сохраненных измеренных значений и эхо-кривых.

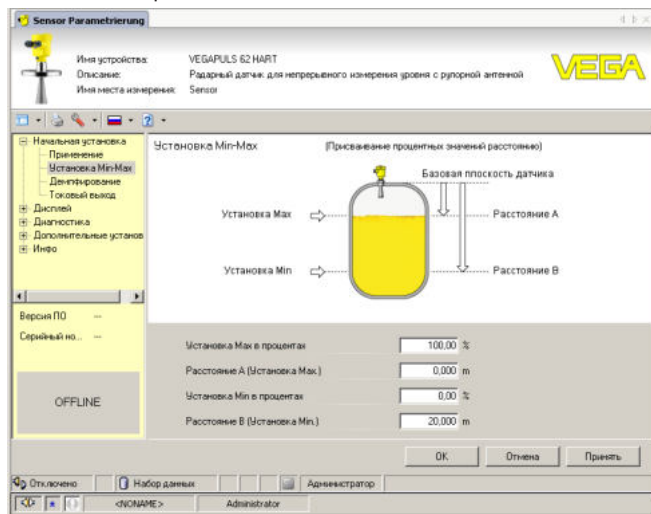
Стандартную версию можно загрузить с [www.vega.com/downloads](http://www.vega.com/downloads). Полную версию можно получить на CD через наше представительство в вашем регионе.

### 7.3 Сохранение данных параметрирования

Рекомендуется записать или сохранить данные параметрирования датчика для дальнейшего использования или настройки.

Лицензированная профессиональная версия Коллекции VEGA DTM и PACTware обеспечивает возможности сохранения и печати проектов.

## 8 Обслуживание и устранение неисправностей

### 8.1 Содержание в исправности

#### Обслуживание

При использовании по назначению и нормальной эксплуатации особое обслуживание не требуется.

Налипание продукта на мембрану может повлиять на результат измерения. В зависимости от датчика и условий применения, следует принять соответствующие меры для предупреждения сильного налипания, а особенно затвердевания продукта на мембране.

#### Очистка

При необходимости, мембрану следует очищать. При этом нужно учитывать стойкость материалов к очистке, см. список стойкости материалов в разделе "Service" на "[www.vega.com](http://www.vega.com)".

### 8.2 Устранение неисправностей

#### Состояние при неисправностях

Лицо, эксплуатирующее устройство, должно принять соответствующие меры для устранения возникших неисправностей.

#### Причины неисправностей

Работа VEGAWELL 52 характеризуется высокой надежностью. Однако возможны отказы, источником которых может стать:

- Датчик
- Процесс
- Питание
- Формирование сигнала

#### Устранение неисправностей

В случае отказа сначала необходимо проверить выходной сигнал, а также сообщения об ошибках на модуле индикации и настройки. Более широкие возможности диагностики имеются при использовании ПК с PACTware и подходящим DTM. В большинстве случаев это позволяет установить и устранить причину отказа.

#### 24-часовая сервисная горячая линия

Если указанные меры не дают результата, в экстренных случаях звоните на сервисную горячую линию VEGA по тел. **+49 1805 858550**.

Горячая линия работает круглосуточно семь дней в неделю. Консультации даются на английском языке. Консультации бесплатные (без учета платы за телефонный звонок).

#### Проверка сигнала 4 ... 20 mA

Подключить мультиметр в подходящем измерительном диапазоне в соответствии со схемой подключения.

Коды ошибок	Причина	Устранение
Сигнал 4 ... 20 mA неустойчивый	Колебания уровня	– Установить демпфирование (время интеграции)
	Нет компенсации атмосферного давления	– Проверить капилляр и, при необходимости, чисто обрезать – Проверить выравнивание давления в корпусе и, при необходимости, очистить фильтрующий элемент
Сигнал 4 ... 20 mA отсутствует	Подключение к источнику питания неправильное	– Проверить подключение согласно п. "Порядок подключения" и, при необходимости, исправить в соответствии с п. "Схема подключения"
	Нет питания	– Проверить целостность кабелей и, при необходимости, отремонтировать
	Слишком низкое рабочее напряжение или слишком высокое сопротивление нагрузки	– Проверить и, при необходимости, отрегулировать
Токовый сигнал 3,6 mA; 22 mA	Дефект электроники или измерительной ячейки	– Заменить устройство или отправить его на ремонт



При применении во взрывоопасных зонах следует учитывать требования к межкомпонентным соединениям искробезопасных цепей.

### Действия после устранения неисправностей

После устранения неисправности, если это необходимо в связи с причиной неисправности и принятыми мерами по ее устранению, повторно выполнить действия, описанные в п. "Пуск в эксплуатацию".

## 8.3 Укорачивание несущего кабеля

Несущий кабель можно укоротить, выполнив следующее:

1. Снять фильтр-насадку с капиллярной линии.
2. Боковыми кусачками обрезать несущий кабель на желаемую длину.



### Осторожно!

При этом не должен быть помят капилляр, иначе будет нарушено выравнивание давления. При необходимости, поправить капилляр острым ножом.

3. Удалить приibl. 10 см обкладки кабеля, провода зачистить приibl. на 1 см.
4. Надеть фильтр-насадку.

Все необходимые действия выполнены.

## 8.4 Укорачивание несущего кабеля - исполнение с корпусом

Несущий кабель можно укоротить. Для этого выполнить следующее (исполнения с корпусом из пластика или нержавеющей стали):

1. Отвинтить крышку корпуса.
2. Ослабить винты контактов и вынуть провода несущего кабеля из контактов.
3. Удерживая шестигранник на резьбовом штуцере гаечным ключом SW 46, ослабить уплотнительный винт SW 22.



### Осторожно!

Уплотнительный винт зафиксирован с помощью Loctite rosa - учитывать момент начала движения!



Рис. 17: Шаг 4

- 1 SW 46
- 2 SW 22

4. Несущий кабель вынуть из резьбового штуцера, снять с кабеля уплотнительный винт, конусную втулку и уплотнительный конус.
5. Снять фильтр-насадку с капиллярной линии.



Рис. 18: Строение уплотнения кабеля

- 1 Соединительные линии (в зависимости от исполнения - до 6 шт.)
- 2 Кабельный экран
- 3 Капилляр для выравнивания давления с фильтрующим элементом
- 4 Уплотнительный конус
- 5 Несущий кабель
- 6 Конусная втулка
- 7 Уплотнительный винт

6. Боковыми кусачками обрезать несущий кабель на желаемую длину.
7. Удалить прикл. 10 см обкладки кабеля, провода зачистить прикл. на 1 см, надеть фильтр-насадку.
8. Уплотнительный винт, конусную втулку и уплотнительный конус надеть на несущий кабель и ввести кабель в резьбовой штуцер, провода через кабельный ввод ввести в монтажную плату.

Все необходимые действия выполнены.

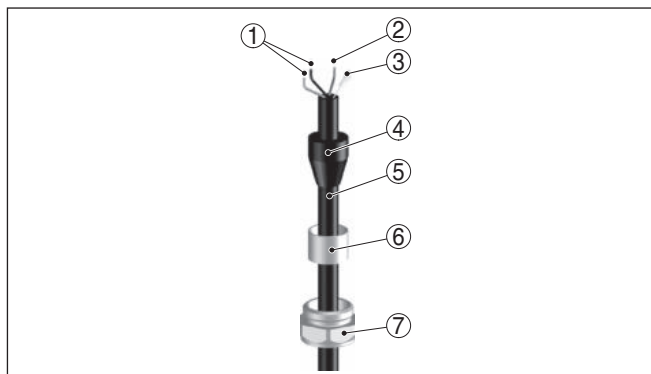
## 8.5 Действия при необходимости ремонта

Формуляр для возврата устройства на ремонт и описание процедуры можно найти в разделе загрузок [www.vega.com](http://www.vega.com).

Заполнение такого формуляра позволит быстро и без дополнительных запросов произвести ремонт.

При необходимости ремонта сделать следующее:

- Распечатать и заполнить бланк для каждого прибора
- Прибор очистить и упаковать для транспортировки
- Заполненный формуляр и имеющиеся данные безопасности прикрепить снаружи на упаковку
- Адрес для обратной доставки можно узнать у нашего представителя в вашем регионе. Наши региональные представительства см. на нашей домашней странице [www.vega.com](http://www.vega.com).

## 9 Демонтаж

### 9.1 Порядок демонтажа

**Внимание!**

При наличии опасных рабочих условий (емкость или трубопровод под давлением, высокая температура, агрессивный или ядовитый продукт и т.п.), демонтаж следует выполнять с соблюдением соответствующих норм техники безопасности.

Выполнить действия, описанные в п. "Монтаж" и "Подключение к источнику питания", в обратном порядке.

### 9.2 Утилизация

Устройство состоит из перерабатываемых материалов. Конструкция прибора позволяет легко отделить блок электроники.

**Директива WEEE 2002/96/EG**

Данное устройство не подлежит действию Директивы WEEE 2002/96/EG и соответствующих национальных законов.

Для утилизации устройство следует направлять прямо на специализированное предприятие, минуя коммунальные пункты сбора мусора, которые, в соответствии с Директивой WEEE, могут использоваться только для утилизации продуктов личного потребления.

Утилизация в соответствии с установленными требованиями исключает негативные последствия для человека и окружающей среды и позволяет повторно использовать ценные материалы.

Материалы: см. п. "Технические данные"

При невозможности утилизировать устройство самостоятельно, обращайтесь к изготовителю.

## 10 Приложение

### 10.1 Технические данные

#### Указание для сертифицированных устройств

Для сертифицированных устройств (например, Ex-сертифицированных) действуют технические данные, указанные в соответствующих "Указаниях по безопасности". Такие данные, например для условий применения или напряжения питания, могут отличаться от приведенных здесь данных.

#### Общие данные

Измеряемая величина	Уровень
Принцип измерения	Керамическая емкостная безмасляная измерительная ячейка
Коммуникационный интерфейс	Сигнал HART на линии 4 ... 20 mA

#### Материалы и вес

##### Контактирующие с продуктом материалы

– Чувствительный элемент	Титан
– Защитный колпачок	PA, PE
– Мембрана	Saphir-Keramik® (99,9 % оксидная керамика)
– Материал стыка мембраны/основной части измерительной ячейки	Стекланный припой
– Уплотнение измерительной ячейки - одинарное	FKM (VP2/A), EPDM (A+P 75.5/KW75F)
– Уплотнение измерительной ячейки - двойное	FKM (VP2/A)+FKM (VP2/A), EPDM (A+P 75.5/KW75F)+EPDM (A+P 75.5/KW75F)
– Несущий кабель	PE (разрешено FDA и KTW), FEP, PUR
– Кабельный ввод на датчике	316L
– Уплотнение кабеля (кабель PE, PUR)	FKM
– Уплотнение кабеля (кабель FEP)	FEP
– Присоединение к процессу	316L
– Натяжной зажим	316L
– Резьбовое соединение, разборное	316L
– Резьбовой патрубков на корпусе	316L

##### Не контактирующие с продуктом материалы

– Корпус	Пластик PBT (полиэстер), 316L
– Крепление типовой таблички на кабеле	Твердый полиэтилен

##### Материал защиты чувствительного элемента

Транспортная и монтажная защита чувствительного элемента	PA
Защитная транспортная сетка	PE

Токопроводящее соединение      Между клеммой заземления, металлическим присоединением и чувствительным элементом

### Вес прибл.

– Основной вес	0,8 кг (1.764 lbs)
– Несущий кабель	0,1 кг/м (0.07 lbs/ft)
– Натяжной зажим	0,2 кг (0.441 lbs)
– Резьбовое соединение несущего кабеля	0,4 кг (0.882 lbs)
– Пластиковый корпус	0,8 кг (1.764 lbs)
– Корпус из нержавеющей стали	1,6 кг (3.528 lbs)

### Входная величина

Процентное значение	-10 ... +110 % номинального диапазона
Значение давления	-20 ... +120 % номинального диапазона
Рекомендуемое макс. изменение диапазона (max. Turn Down)	10 : 1 (без ограничения)

### Номинальный диапазон измерения и стойкость к перегрузке в bar/kPa

Номинальный диапазон измерения	Стойкость к перегрузкам (макс. давление)	Стойкость к перегрузкам (мин. давление)
Абсолютное давление		
0 ... 1 bar/0 ... 100 kPa	35 bar/3500 kPa	0 bar abs.
0 ... 2,5 bar/0 ... 250 kPa	50 bar/5000 kPa	0 bar abs.
0 ... 5 bar/0 ... 500 kPa	65 bar/6500 kPa	0 bar abs.
0 ... 10 bar/0 ... 1000 kPa	90 bar/9000 kPa	0 bar abs.
0 ... 25 bar/0 ... 2500 kPa	130 bar/13000 kPa	0 bar abs.
0 ... 60 bar/0 ... 6000 kPa	200 bar/20000 kPa	0 bar abs.

### Номинальный диапазон измерения и стойкость к перегрузке в psig

Номинальный диапазон измерения	Стойкость к перегрузкам (макс. давление)	Стойкость к перегрузкам (мин. давление)
Абсолютное давление		
0 ... 15 psi	500 psi	0 psi
0 ... 35 psi	700 psi	0 psi
0 ... 70 psi	900 psi	0 psi
0 ... 150 psi	1300 psi	0 psi
0 ... 350 psi	1900 psi	0 psi
0 ... 900 psi	2900 psi	0 psi

### Выходная величина

Выходной сигнал	4 ... 20 mA/HART
Диапазон выходного сигнала	3,8 ... 20,5 mA/HART (заводская установка)

Выходные значения HART в соответствии со стандартом HART 5.0

– Primary Value	Давление
– Secondary Value	Температура
Разрешающая способность сигнала	1 $\mu$ A
Сигнал неисправности	< 3,6 mA; 20,5 mA; 22 mA; не изменен (установка через PACTware)
Макс. выходной ток	22 mA
Время запуска прикл.	15 s
Время реакции на скачок	$\leq$ 200 ms (ti: 0 s, 0 ... 63 %)

### Эталонные условия и влияющие величины (по DIN EN 60770-1)

Эталонные условия по DIN EN 61298-1

– Температура	+15 ... +25 °C (+59 ... +77 °F)
– Относительная влажность воздуха	45 ... 75 %
– Давление воздуха	860 ... 1060 mbar/86 ... 106 kPa (12.5 ... 15.4 psig)
Определение характеристики	Установка граничной точки по IEC 61298-2
Характеристика	Линейная
Базовое монтажное положение	Вертикальное, мембрана смотрит вниз
Влияние монтажного положения	< 0,2 mbar/20 Pa (0.003 psig)

### Погрешность измерения определяется по методу граничной точки в соответствии с IEC 60770<sup>4)</sup>

Действительно для **цифрового** HART-интерфейса, а также для **аналогового** токового выхода 4 ... 20 mA относительно установленного диапазона измерения. Turn down (TD) - это отношение номинального диапазона измерения к установленному диапазону измерения.

Погрешность измерения при исполнении < 0,2 %

- Turn down 1 : 1 до 5 : 1 < 0,2 %
- Turn down до 10 : 1 < 0,04 % x TD

Погрешность измерения при исполнении < 0,1 %

- Turn down 1 : 1 до 5 : 1 < 0,1 %
- Turn down до 10 : 1 < 0,02 % x TD

### Влияние температуры продукта и окружающей среды

Действительно для **цифрового** HART-интерфейса, а также для **аналогового** токового выхода 4 ... 20 mA относительно установленного диапазона измерения. Turn down (TD) - это отношение номинального диапазона измерения к установленному диапазону измерения.

#### Средний температурный коэффициент нулевого сигнала

В компенсированном температурном диапазоне 0 ... +80 °C (+32 ... +176 °F), нормальная температура 20 °C (68 °F).

Средний температурный коэффициент нулевого сигнала при исполнении < 0,2 %

- Turn down 1 : 1 < 0,15 %/10 K
- Turn down до 5 : 1 < 0,2 %/10 K

<sup>4)</sup> Включая нелинейность, гистерезис и неповторяемость.

– Turn down до 10 : 1 < 0,25 %/10 K  
 Средний температурный коэффициент нулевого сигнала при исполнении < 0,1 %

- Turn down 1 : 1 < 0,05 %/10 K
- Turn down до 5 : 1 < 0,1 %/10 K
- Turn down до 10 : 1 < 0,15 %/10 K

Вне пределов компенсированного температурного диапазона:

Средний температурный коэффициент нулевого сигнала

- Turn down 1 : 1 тип. < 0,15 %/10 K

### **Долгосрочная стабильность (соотв. DIN 16086, DINV 19259-1 и IEC 60770-1)**

Действительно для **цифрового** HART-интерфейса, а также для **аналогового** токового выхода 4 ... 20 mA относительно установленного диапазона измерения. Turn down (TD) - это отношение номинального диапазона измерения к установленному диапазону измерения.

Долгосрочное смещение нулевого сигнала < (0,1 % x TD)/год

### **Суммарная погрешность (согласно DIN 16086)**

Общая погрешность  $F_t$ , или максимальная практическая погрешность измерения, складывается из основной точности  $F_p$  и долгосрочной стабильности:

$$F_t = F_p + F_s$$

$$F_{perf} = \sqrt{((F_T)^2 + (F_{kl})^2)}$$

Где

- $F_t$ :  $F_{общая}$ , общая погрешность
- $F_p$ :  $F_{perf}$ , основная точность
- $F_s$ :  $F_{stab}$ , долгосрочный дрейф
- $F_T$ : температурный коэффициент (влияние температуры измеряемой или окружающей среды)
- $F_{kl}$ : погрешность измерения

### **Условия окружающей среды**

Температура окружающей среды

- Несущий кабель PE -40 ... +60 °C (-40 ... +140 °F)
- Несущий кабель PUR, FEP -40 ... +80 °C (-40 ... +176 °F)

Температура хранения и транспортировки -40 ... +80 °C (-40 ... +176 °F)

### **Условия процесса**

Макс. рабочее давление (датчик)

- Все измерительные диапазоны 30 bar (435 psig)<sup>5)</sup>
- Диапазон измерения 60 bar<sub>abs</sub> 60 bar (900 psi)<sup>6)</sup>  
(900 psi)

<sup>5)</sup> Ограничено кабельным вводом

<sup>6)</sup> Ограничено стеклянной втулкой

### Степень давления (присоединение)

- Резьбовое соединение несущего кабеля 316L: PN 3, PVDF: без давления
- Резьба на корпусе PN 3

### Температура продукта, в зависимости от исполнения

Несущий кабель	Температура продукта
PE	-20 ... +60 °C (-4 ... +140 °F)
PUR	-20 ... +80 °C (-4 ... +176 °F)
FEP	-20 ... +80 °C (-4 ... +176 °F)

- Устойчивость к вибрации Механические колебания с 4 г и 5 ... 100 Гц<sup>7)</sup>
- Стойкость к удару, исполнение с резьбой G1 100 г, 6 мс по EN 60068-2-27 (механический удар)

### Электромеханические данные

#### Несущий кабель

- Структура 4 провода, несущий трос, капилляр для выравнивания давления, экранирующая оплетка, фольга, оболочка
- Сечение провода 0,5 мм<sup>2</sup>
- Сопротивление жилы ≤ 0,036 Ω/м
- Прочность при растяжении ≥ 1200 N (270 pound force)
- Макс. длина 1000 m (3280 ft)<sup>8)</sup>
- Мин. радиус изгиба 25 мм (при 25 °C/77 °F)
- Диаметр прикл. 8 mm (0.315 in)
- Сила вырывания кабеля ≥ 650 N (146.1 lbf)
- Цвет (не-Ex/Ex) - PE черный/голубой
- Цвет (не-Ex/Ex) - PUR, FEP голубой/голубой
- Кабельный ввод корпуса 1 x кабельный ввод M20 x 1,5 (кабель ø 5 ... 9 мм),  
1 x заглушка M20 x 1,5
- Винтовые клеммы для кабеля сечением до 1,5 мм<sup>2</sup> (AWG 16)

### Питание

#### Рабочее напряжение U<sub>B</sub>

- Устройство не-Ex 9,6 ... 35 V DC
- Устройство Ex ia 9,6 ... 30 V DC

#### Допустимая остаточная пульсация

- < 100 Hz U<sub>ss</sub> < 1 V
- 100 Hz ... 10 kHz U<sub>ss</sub> < 10 mV

<sup>7)</sup> Проверено в соотв. с Директивами Немецкого ллойд, Характеристика 2.

<sup>8)</sup> с VEGADIS 12: 200 м (656 ft).

Защита от включения с неправильной полярностью Имеется

Сопротивление нагрузки

- Расчет  $(U_B - U_{min})/0,022 \text{ A}$
- Пример: устройство не-Ex при  $U_B = 24 \text{ V DC}$   $(24 \text{ V} - 9,6 \text{ V})/0,022 \text{ A} = 655 \Omega$

---

### Встроенная защита от перенапряжений

---

Номинальный ударный ток утечки (8/20 $\mu\text{s}$ )	5 kA
Мин. время срабатывания	< 25 ns

---

### Потенциальные соединения в устройстве

---

Электроника	Не связана с потенциалом
Гальваническое соединение между	чувствительным элементом, экраном несущего кабеля, а также металлическим присоединением и клеммой заземления на корпусе

---

### Защитные меры

---

Степень защиты	
- Чувствительный элемент	IP 68 (60 bar)
- Корпус	IP 66/IP 67
Подключение источника сетевого питания	Сети категории перенапряжений III
Высота над уровнем моря	
- стандартно	до 2000 м (6562 ft)
- с предвключенной защитой от перенапряжения	до 5000 м (16404 ft)
Степень загрязнения <sup>9)</sup>	4
Класс защиты	III

---

### Сертификация

---

Устройства в исполнениях с сертификацией могут иметь отличающиеся технические данные.

Для таких устройств следует учитывать соответствующую документацию, поставляемую вместе с устройством. Данную документацию также можно скачать с сайта [www.vega.com](http://www.vega.com), через "Gerätesuche (Seriennummer)" либо через общий раздел Downloads.

<sup>9)</sup> При эксплуатации с исполненной степенью защиты оболочки

## 10.2 Размеры

## VEGAWELL 52, титан, со стеклянной втулкой



Рис. 19: VEGAWELL 52, чувствительный элемент из титана, со стеклянной втулкой, 33 мм

- 1 С натяжным зажимом
- 2 Со свободным резьбовым соединением
- 5 С резьбой и пластиковым корпусом

### 10.3 Защита прав на интеллектуальную собственность

VEGA product lines are global protected by industrial property rights. Further information see [www.vega.com](http://www.vega.com).

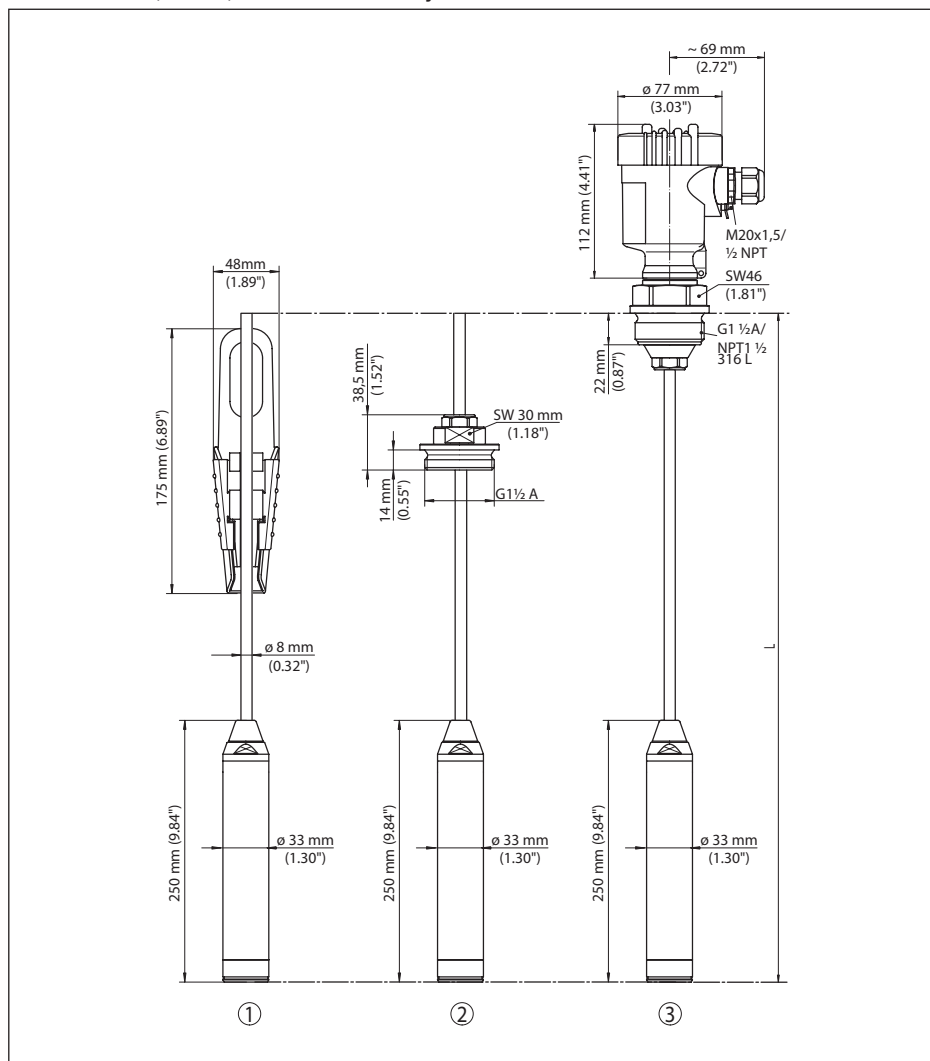
Only in U.S.A.: Further information see patent label at the sensor housing.

VEGA Produktfamilien sind weltweit geschützt durch gewerbliche Schutzrechte.

Nähere Informationen unter [www.vega.com](http://www.vega.com).

Les lignes de produits VEGA sont globalement protégées par des droits de propriété intellectuelle. Pour plus d'informations, on pourra se référer au site [www.vega.com](http://www.vega.com).

VEGA líneas de productos están protegidas por los derechos en el campo de la propiedad industrial. Para mayor información revise la pagina web [www.vega.com](http://www.vega.com).

Линии продукции фирмы ВЕГА защищаются по всему миру правами на интеллектуальную собственность. Дальнейшую информацию смотрите на сайте [www.vega.com](http://www.vega.com).

VEGA系列产品在全球享有知识产权保护。

进一步信息请参见网站<[www.vega.com](http://www.vega.com)。

### 10.4 Товарный знак

Все используемые фирменные марки, а также торговые и фирменные имена являются собственностью их законного владельца/автора.

## INDEX

### Symbols

- Выравнивание давления 14
- Директива WEEE 33
- Кабельный экран 19
- Монтажная позиция 14
- Область применения 10
- Обслуживание 29
- Переработка 33
- Питание 11
- Подключение
  - Непосредственное 21
  - Через VEGABOX 03 21
  - Через VEGADIS 82 22
  - Через корпус 22
- Принадлежности
  - Держатель измерительного устройства 12
  - Монтажный кронштейн 13
- Принцип действия 10
- Принцип уплотнения 10
- Ремонт 32
- Сервисная горячая линия 29
- Условия процесса 14
- Устранение неисправностей 29
- Формуляр возврата устройства 32

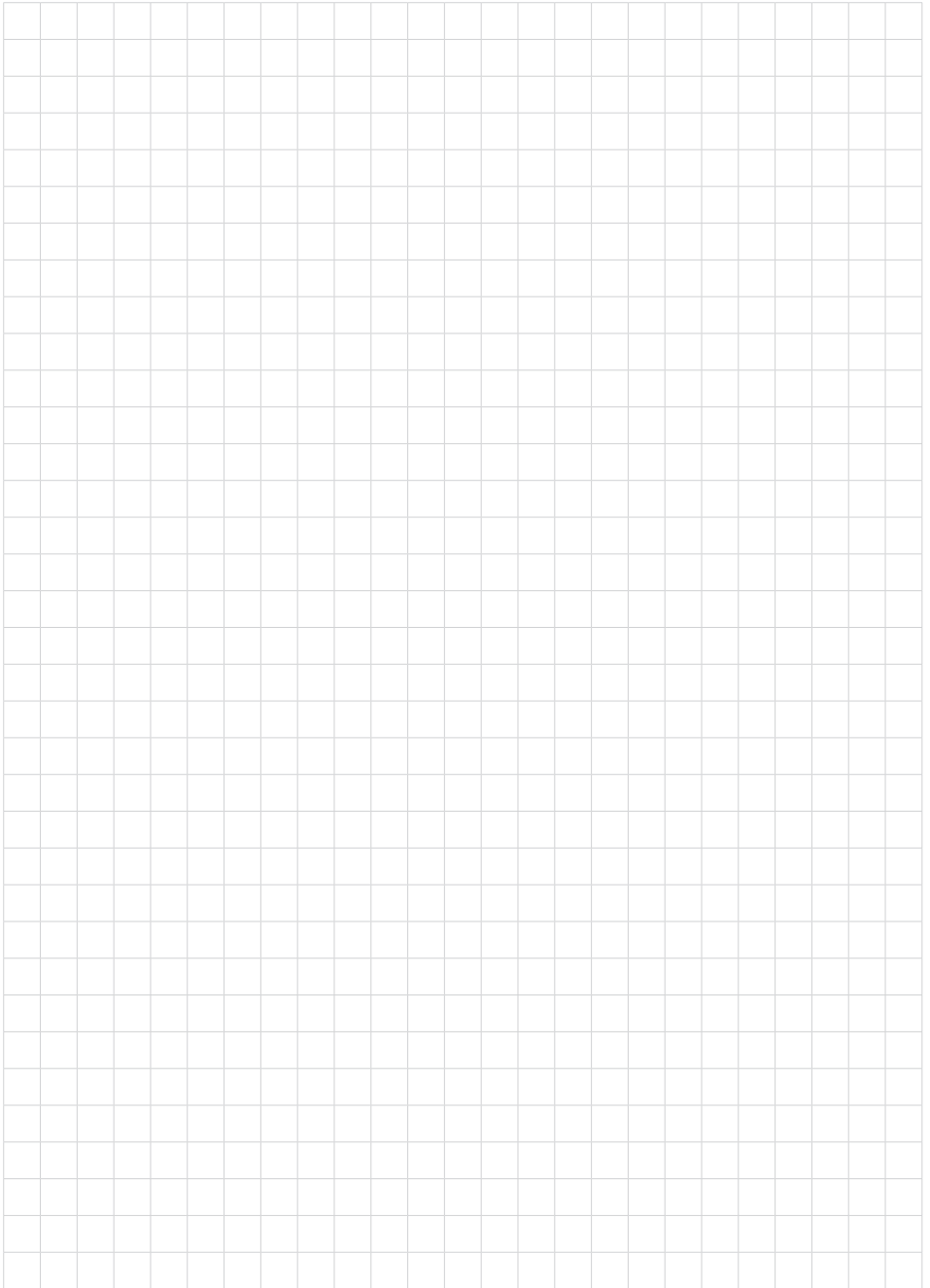

36785-RU-171010

Дата печати:

**VEGA**



Вся приведенная здесь информация о комплектности поставки, применении и условиях эксплуатации датчиков и систем обработки сигнала соответствует фактическим данным на момент.

Возможны изменения технических данных

© VEGA Grieshaber KG, Schiltach/Germany 2017



36785-RU-171010

VEGA Grieshaber KG  
Am Hohenstein 113  
77761 Schiltach  
Germany

Phone +49 7836 50-0  
Fax +49 7836 50-201  
E-mail: [info.de@vega.com](mailto:info.de@vega.com)  
[www.vega.com](http://www.vega.com)